



熊猫集团

明天会更好

THE BETTER IN FUTURE



世界上最安静的节能环保设备

HLX系列智能化  
全自动节能增压水箱

AUTOMATION PRESSURE WATER TANK



上海熊猫机械(集团)有限公司

SHANGHAI PANDA MACHINE (GROUP) CO., LTD.

Shanghai Panda Shanghai Panda Shanghai Panda Shanghai Panda Shanghai Panda





*Shanghai Panda Group*

---

上海熊猫机械(集团)有限公司

总部地址：上海市徐汇区中山南二路900号

厂址：沪青平公路熊猫高科技工业园

<http://www.panda.sh.cn>

电话：021-59755332 59756000

传真：021-59755577

邮编：201704





## 公司 简介

上海熊猫机械（集团）有限公司由熊猫污水泵公司、熊猫多级泵公司、熊猫单级泵公司、熊猫电器公司、熊猫屏蔽泵公司、熊猫空压机公司、熊猫成套设备公司、熊猫物资采购公司、熊猫清洗机公司等组成，是上海市高新技术企业，专业从事自动搅匀排污泵、恒压消防泵、无负压成套给水设备、全自动增压水箱、电子净化水泵、低噪音屏蔽泵、防垢离心泵、变频成套供水设备、电气控制柜、气压成套设备、高压清洗机、空压机、电焊机等产品的研究开发、生产、营销为一体的专业集团公司。

公司座落于上海市青浦区熊猫高科技园区，占地面积128000m<sup>2</sup>，资产总额达2.8亿元以上，年销售3亿元以上，年出口交货值达5000万元以上，年销售各类设备100多万台/套。

熊猫机械集团以建设健全的营销服务网络，实现为用户提供零距离服务为己任，在全国设立38家销售分公司、办事处，并将先进经营模式引进机械行业，建立了218家连锁店。

公司引进国际先进的管理经验，近百位科技精英，不断进行技术创新，成功开发具有国际先进水平的熊猫牌系列产品，并有18种产品获国家专利，填补国内空白。其中三项专利产品被列入《国家建筑标准设计图集》，并获得多项证书：ISO9001国际质量管理体系认证证书、上海市高新技术企业认定证书、CCC认证证书、AAA资信等级证书、全国工业产品生产许可证、守合同重信用证书、合同信用等级A级证书及各相关行业的进网许可证等。公司完善的质量管理体系，确保产品质量长期稳定可靠。

拓展前进中的熊猫集团，集二千八百多名优秀员工，一流测试设备（国家级标准），卓越品质，完善的售后服务，跻身国际先进行列。熊猫集团永远追求.....明天会更好！





# PUMPS

## Shanghai Panda Group

### 目 录

熊猫HLXA(B)全自动增压水箱.....	1
HLXB无负压自动增压水箱工作原理.....	2
HLXB优点、特点.....	3
HLXA(B)不锈钢成套水箱选型表.....	4
不锈钢水箱.....	7
标准板外形图.....	8
水箱槽钢尺寸图.....	8
水泥基础平面尺寸图.....	9
水泥基础立体尺寸图.....	9
HLX标准水箱进出水口径选型表.....	10
HLX标准水箱板厚选型表.....	11
附图不锈钢水箱卫生许可证.....	12
无负压增压给水设备卫生许可证.....	12



上海熊猫





## ◆熊猫HLXA(B)全自动增压水箱

HLXA(B)系列全自动增压水箱，是集不锈钢水箱、水泵、智能变频控制柜、成套附件、稳压罐等设备和安装为一体的智能化供水设备。用户只需要连接一个进水口和一个出水口就可以实现楼宇的智能化自动供水。设备技术先进、运行平稳、可靠,性能稳定,运行噪声低于50分贝。

- 1、水箱材质为食品级SUS304不锈钢，获得国家卫生部门颁发的卫生许可证：（沪卫水字[2004]S0023号）。
- 2、该系列设备技术领先，为国内首创，已获多项国家专利。

注：成套附件包括：进水浮球阀、人梯、人孔；排污口、进水口、出水口、溢水口法兰、水箱内阀门、管路、接头、连接板、传感器等组成。





### ◆HLXB无负压自动增压水箱工作原理

目前的楼宇（厂房）的生活（生产）供水的现状是：用户首先把自来水管网的水蓄存到水箱（水池）内，然后由水箱（水池）通过水泵加压向楼宇供水；这样白白浪费了自来水原有的余压：约0.2-0.5Mpa的压力；如果把水泵直接连在自来水的管网上向楼宇供水，按我们国家现行的市政供水条例规定是不允许的；这种供水方式被明令禁止的原因，主要是由于这种供水方式容易对自来水管网产生负压，严重影响周围用户用水。

采用“熊猫”牌系列无负压自动增压水箱供水，既能保证自来水管网不产生负压，又能充分利用自来水原有0.2-0.5Mpa的压力，叠加增压，差多少，补多少，节约电能达30%~90%，同时，自来水密闭储存在不锈钢水箱内，在供水全过程中不和空气接触，杜绝二次污染，环保清洁。

当自来水管网余压、流量充足完全能满足楼宇给水要求时，无负压自动增压水箱中的供水泵休眠，完全靠自来水管网余压直接供水。既可以利用自来水原有的压力；又可以保证自来水不受二次污染。当用水高峰来临时（一般情况下每天只有二小时左右的用水高峰期），自来水管网供水压力流量不足，不能满足楼宇给水要求时，水箱内连接在水泵进水管上的无负压增压装置，自动唤醒运行水泵，同时通过无负压控制系统和无负压增压装置的协调动作，在绝对保证自来水管网不产生负压的情况下，连接在水泵进水管上的负压进水装置自动被打开，水泵便直接从水箱内吸水向用户管网变频增压供水。当用水高峰一过，自来水流量达到供给需求时，水泵回到休眠状态，系统又恢复到自来水直接供水状态，负压进水装置自动关闭。





◆HLXB优点、特点

- 1、节能：当自来水压力能满足用户用水要求时，增压泵通过变频控制处于休眠状态；当非高峰用水时，自来水压力又达不到用户用水压力，水泵可以在自来水水压(0.2-0.5Mpa)的基础上叠加增压，差多少，补多少。充分利用余压，节约电能。节能达到30%-90%。
- 2、配置独特：采用引进国际先进技术和关键设备，并结合本集团专利技术制造的，具有国际先进水平的专用屏蔽泵，它用水冷式电机、水冷式轴承、全封闭绝对滴水不漏，噪音低于50分贝，防止水箱空间小，常规电机发热而烧坏电机和设备。
- 3、运行可靠性：当用水高峰时，或自来水停水时，由水箱供水，大大提高用户用水的可靠性，完全符合自来水供水规范。特别适合于生活消防合用型给水场所。
- 4、控制系统先进。建立远程监控系统，随时监控设备运转情况。
- 5、环保无污染。使用食品级不锈钢水箱、不锈钢管路、封闭运行，不会对自来水产生二次污染，环保、卫生。

设备型号意义

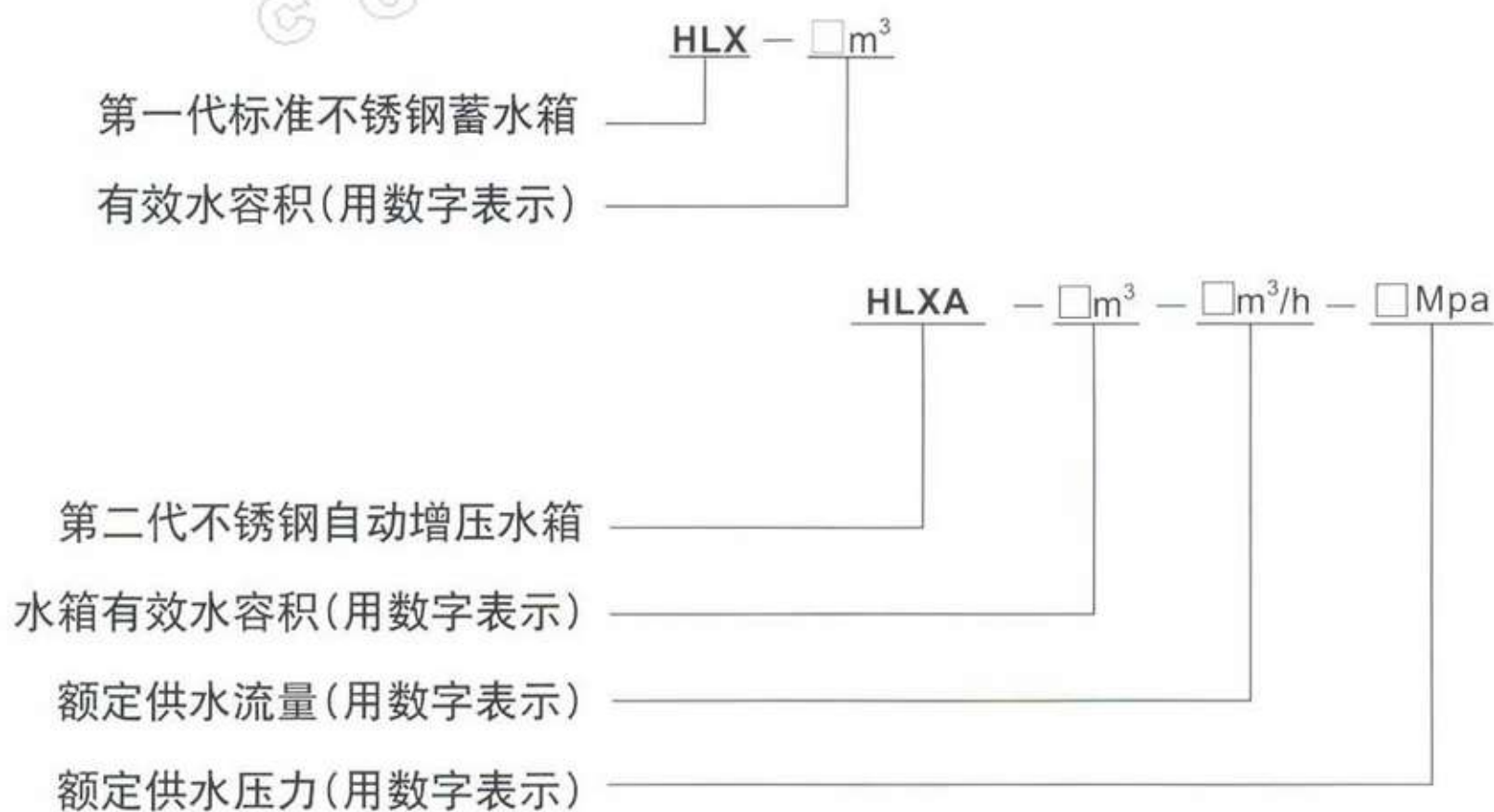



# PUMPS

## Shanghai Panda Group



### ◆HLXA(B)不锈钢成套水箱选型表

序号	型号	容积 m <sup>3</sup>	系统流量 m <sup>3</sup> /h	供水压力 Mpa	进出口径 mm	水泵台数- 功率	水箱外形 长*宽*高	成套空间 深*宽*高
1	HLXA-14-6-0.4	10~14	6	0.38	50~65	2-2.2	A 3*2*2 B 4*2*2	1*1*2
2	HLXA-14-6-0.6	10~14	6	0.6	50~65	2-4	A 3*2*2 B 4*2*2	1*1*2
3	HLXA-14-6-0.8	10~14	6	0.8	50~65	2-7.5	A 3*2*2 B 4*2*2	1*1*2
4	HLXA-14-6-1.0	10~14	6	1.0	50~65	2-15	A 3*2*2 B 4*2*2	1*2*2
5	HLXA-14-6-1.2	10~14	6	1.2	50~65	2-15	A 3*2*2 B 4*2*2	1*2*2
6	HLXA-14-6-1.4	10~14	6	1.4	50~65	2-18.5	A 3*2*2 B 4*2*2	1*2*2
7	HLXA-18-9-0.4	18	9	0.4	50~65	2-4	A 5*2*2 B 4*2*2.5	1*1*2
8	HLXA-18-9-0.6	18	9	0.6	50~65	2-5.5	A 5*2*2 B 4*2*2.5	1*1*2
9	HLXA-18-9-0.8	18	9	0.8	50~65	2-7.5	A 5*2*2 B 4*2*2.5	1*1*2
10	HLXA-18-9-1.0	18	9	1.0	50~65	2-15	A 5*2*2 B 4*2*2.5	1*2*2
11	HLXA-18-9-1.2	18	9	1.2	50~65	2-15	A 5*2*2 B 4*2*2.5	1*2*2
12	HLXA-18-9-1.4	18	9	1.4	50~65	2-18.5	A 5*2*2 B 4*2*2.5	1*2*2
13	HLXA-22-12-0.4	22	12	0.4	50~80	2-4	A 4*3*2 B 3*3*2.5	1*1*2





14	HLXA-22-12-0.6	22	12	0.6	50~80	2-5.5	A4*3*2 B 3*3*2.5	1*1*2
15	HLXA-22-12-0.8	22	12	0.8	50~80	2-7.5	A4*3*2 B 3*3*2.5	1*1*2
16	HLXA-22-12-1.0	22	12	1.0	50~80	2-15	A4*3*2 B 3*3*2.5	1*2*2
17	HLXA-22-12-1.2	22	12	1.2	50~80	2-18.5	A4*3*2 B 3*3*2.5	1*2*2
18	HLXA-22-12-1.4	22	12	1.4	50~80	2-22	A4*3*2 B 3*3*2.5	1*2*2
19	HLXA-28-18-0.4	28	18	0.4	65~80	2-5.5	A5*3*2 B 4*3*2.5	1*1*2
20	HLXA-28-18-0.6	28	18	0.6	65~80	2-7.5	A5*3*2 B 4*3*2.5	1*1*2
21	HLXA-28-18-0.8	28	18	0.8	65~80	2-11	A5*3*2 B 4*3*2.5	1*2*2
22	HLXA-28-18-1.0	28	18	1.0	65~80	2-15	A5*3*2 B 4*3*2.5	1*2*2
23	HLXA-28-18-1.2	28	18	1.2	65~80	2-18.5	A5*3*2 B 4*3*2.5	1*2*2
24	HLXA-28-18-1.4	28	18	1.4	65~80	2-22	A5*3*2 B 4*3*2.5	1*2*2
25	HLXA-36-24-0.4	36	24	0.4	65~80	3-4	A5*4*2 B 4*4*2.5	1*2*2
26	HLXA-36-24-0.6	36	24	0.6	65~80	3-5.5	A5*4*2 B 4*4*2.5	1*2*2
27	HLXA-36-24-0.8	36	24	0.8	65~80	3-7.5	A5*4*2 B 4*4*2.5	1*2*2
28	HLXA-36-24-1.0	36	24	1.0	65~80	3-15	A5*4*2 B 4*4*2.5	1*2*2
29	HLXA-36-24-1.2	36	24	1.2	65~80	3-18.5	A5*4*2 B 4*4*2.5	1*2*2
30	HLXA-36-24-1.4	36	24	1.4	65~80	3-22	A5*4*2 B 4*4*2.5	1*2*2
31	HLXA-48-30-0.4	48	30	0.4	65~80	2-7.5	A5*5*2 B 5*4*2.5	1*1*2
32	HLXA-48-30-0.6	48	30	0.6	65~80	2-11	A5*5*2 B 5*4*2.5	1*2*2
33	HLXA-48-30-0.8	48	30	0.8	65~80	2-15	A5*5*2 B 5*4*2.5	1*2*2
34	HLXA-48-30-1.0	48	30	1.0	65~80	2-22	A5*5*2 B 5*4*2.5	1*2*2
35	HLXA-48-30-1.2	48	30	1.2	65~80	2-30	A5*5*2 B 5*4*2.5	1*2*2
36	HLXA-48-30-1.4	48	30	1.4	65~80	2-30	A5*5*2 B 5*4*2.5	1*2*2
37	HLXA-72-36-0.4	72	36	0.4	65~100	3-5.5	A6*4*3 B 7*4*2.5	1*2*2
38	HLXA-72-36-0.6	72	36	0.6	65~100	3-7.5	A6*4*3 B 7*4*2.5	1*2*2
39	HLXA-72-36-0.8	72	36	0.8	65~100	3-11	A6*4*3 B 7*4*2.5	1*2*2
40	HLXA-72-36-1.0	72	36	1.0	65~100	3-15	A6*4*3 B 7*4*2.5	1*2*2
41	HLXA-72-36-1.2	72	36	1.2	65~100	3-18.5	A6*4*3 B 7*4*2.5	1*2*2
42	HLXA-72-36-1.4	72	36	1.4	65~100	3-22	A6*4*3 B 7*4*2.5	1*2*2



# PUMPS

## Shanghai Panda Group

43	HLXA-86-60-0.4	86	60	0.4	80~125	3-7.5	7*6*3	1*2*2
44	HLXA-86-60-0.6	86	60	0.6	80~125	3-11	7*6*3	1*2*2
45	HLXA-86-60-0.8	86	60	0.8	80~125	3-15	7*6*3	1*2*2
46	HLXA-86-60-1.0	86	60	1.0	80~125	3-22	7*6*3	1*2*2
47	HLXA-86-60-1.2	86	60	1.2	80~125	3-30	7*6*3	1*2*2
48	HLXA-86-60-1.4	86	60	1.4	80~125	3-30	7*6*3	1*2*2
49	HLXA-180-90-0.4	180	90	0.4	80~150	2-22	10*6*3	1*2*2
50	HLXA-180-90-0.6	180	90	0.6	80~150	2-30	10*6*3	1*2*2
51	HLXA-180-90-0.8	180	90	0.8	80~150	2-45	10*6*3	2*2*2
52	HLXA-270-130-0.4	270	130	0.4	80~200	2-30	10*9*3	2*2*2
53	HLXA-270-130-0.6	270	130	0.6	80~200	2-37	10*9*3	2*2*2
54	HLXA-270-130-0.8	270	130	0.8	80~200	2-55	10*9*3	2*2*2
55	HLXA-300-130-0.4	300	130	0.4	100~250	2-30	10*10*3	2*2*2
56	HLXA-300-130-0.6	300	130	0.6	100~250	2-45	10*10*3	2*2*2
57	HLXA-300-130-0.8	300	130	0.8	100~250	2-75	10*10*3	2*2*2
58	HLXA-390-200-0.4	390	200	0.4	100~300	37	13*10*3	2*2*2
59	HLXA-390-200-0.6	390	200	0.6	100~300	55	13*10*3	2*2*2
60	HLXA-390-200-0.8	390	200	0.8	100~300	75	13*10*3	2*2*2

- 注：1、以上水箱容积按《供水规范》，保证系统1.5-2小时的用水量。
- 2、用户可根据实际需要自由选择水箱尺寸，按1000mm×1000mm、1000mm×500mm自由组合。
- 3、以上尺寸为计算尺寸，不含爬梯、人孔、进出水管（单边留800mm空间，作为安装和检查）。
- 4、进出水口按用户要求自由选择方块内。
- 5、以上参数均是变频控制，如果需要其他方法控制，只要在订购时注明即可。
- 6、扬程用户选型由于变频控制只要小于等于参数即可以自由选择。





## ◆ 不锈钢水箱

### 不锈钢水箱概述：

不锈钢装配式水箱采用不锈钢钢板冲压成标准块，在现场组装，采用氩弧焊焊接而成。永不锈蚀、不污染水源、抗老化，提高了水的洁净度，延长了水箱的使用寿命。也保证生活用水的卫生，符合环保要求。体积1-100立方米的产品为定型产品，用户也可根据水箱实际情况提出长、宽、高尺寸进行制作。

#### 1、永不生锈

选用进口食品级SUS304复膜不锈钢板材，具有较高的耐腐蚀性。

#### 2、重量轻

采用特有高压冲压成型工艺，以最小材料耗达到高强度的使用要求，重量是普通钢板水箱的三分之一，而强度是普通型的一倍。

#### 3、理想的力学构造

热胀冷缩时不会变形、不会开裂，特别适用于热水型水箱。

#### 4、外型美观

流畅的线条，独特的造型，精美的设计。

#### 5、永不渗漏

独特的结构设计，全焊接现场结合。强度高，密封性好，防止水质二次污染。

#### 6、可任意组合，保温施工容易

用户可根据设计需要提出水箱的长、宽、高（标准板块为1m×1m、1m×0.5m）二种任意组合，安装现场无特殊要求，并可提供保温服务（石棉、橡塑、聚氨酯外覆玻璃钢等）。

#### 7、适用温度：<math>90^{\circ}\text{C}</math>。



### ◆标准板外形图(图3)

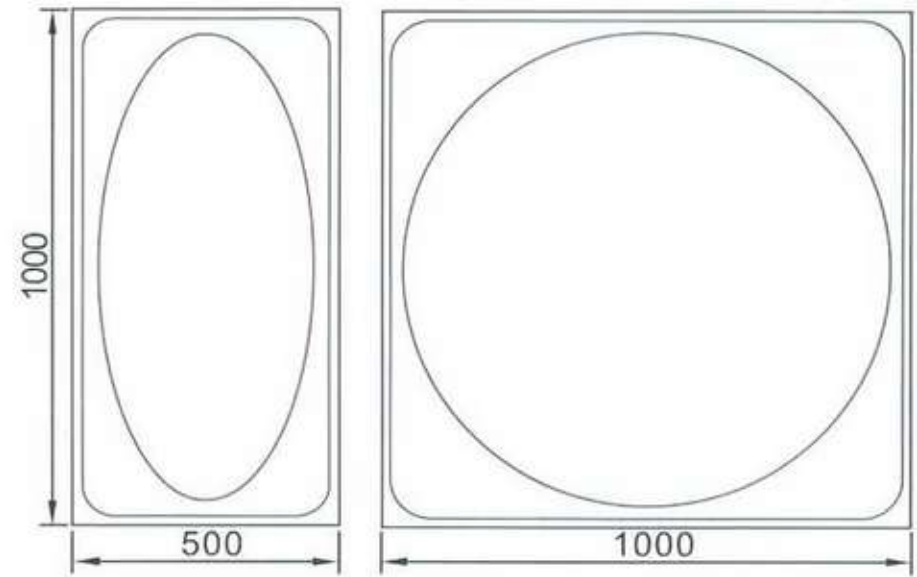
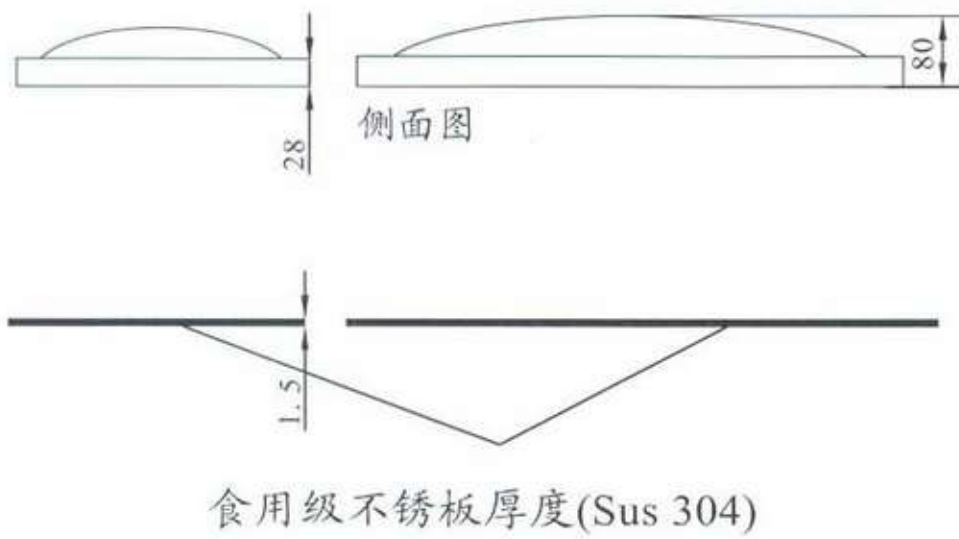

水箱板块平面图

### ◆水箱槽钢尺寸图(图4)

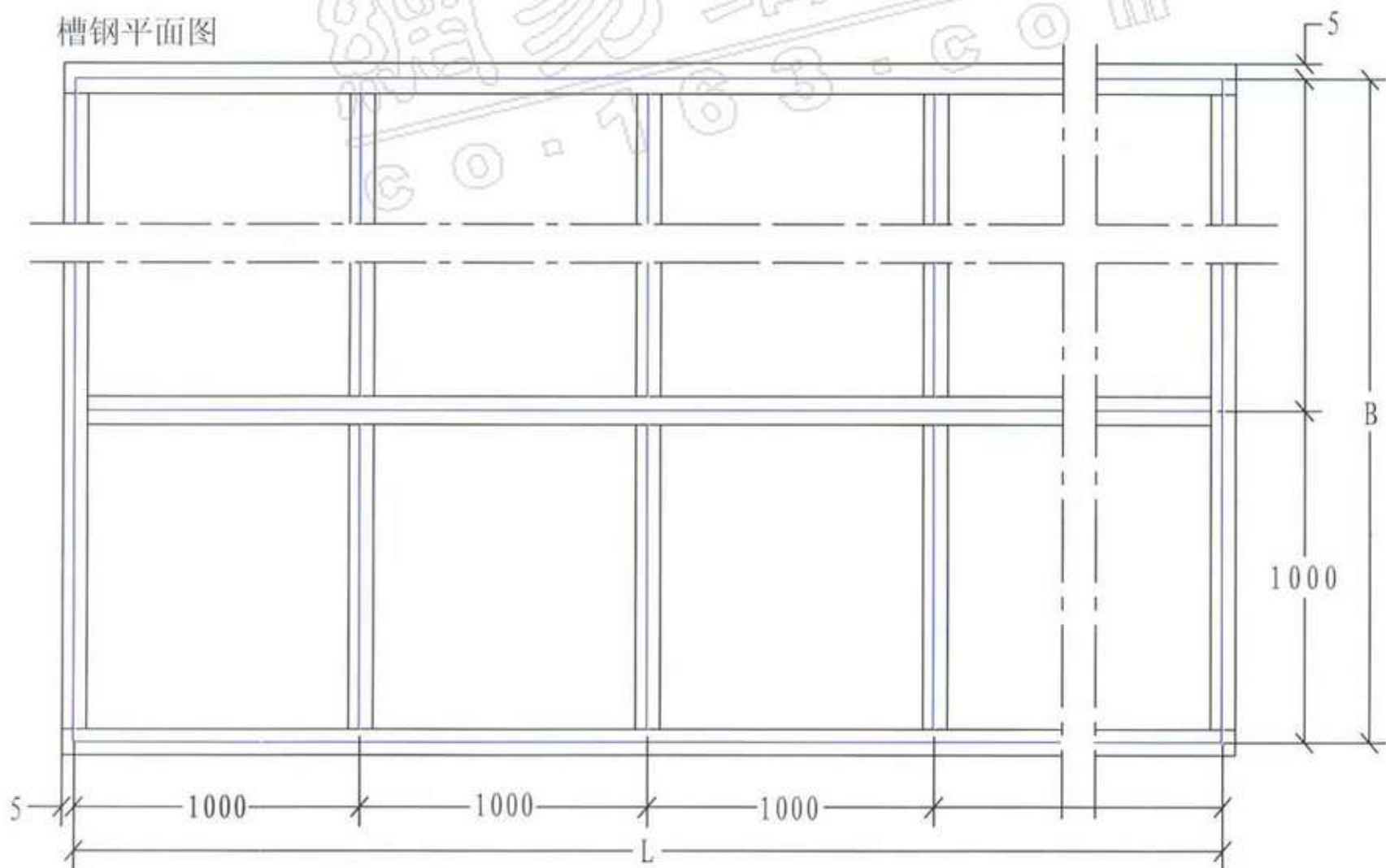





◆水泥基础平面尺寸图(图5)

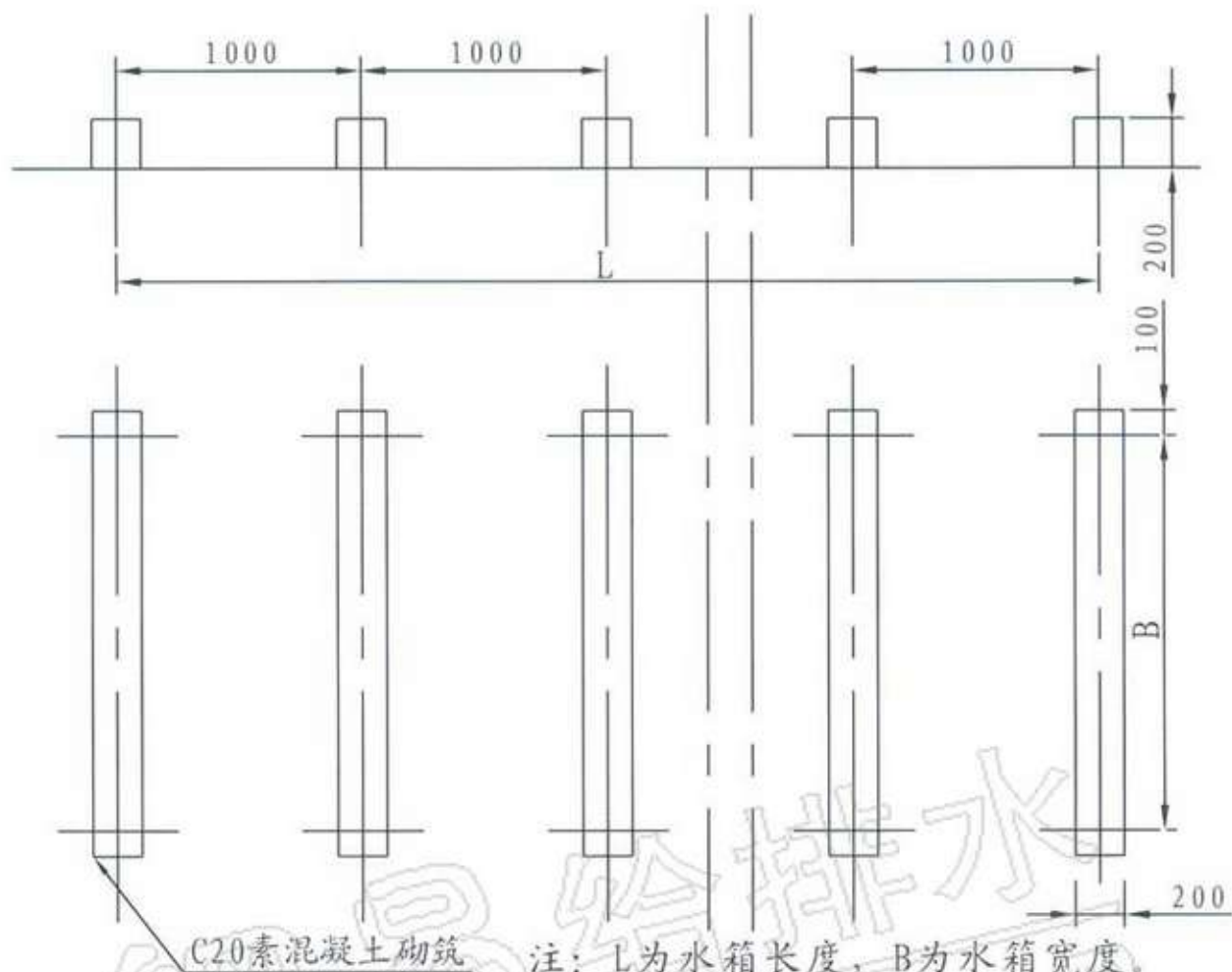

L为水箱的长度，B为水箱的宽度，基础均为1000mm的等距，基础数量为：水箱长度/1000mm+1。

水箱现场焊接组装时，先在水平地面上按图打好水泥基础，再在水泥基础上焊接槽钢框架，然后在槽钢框架上组装焊接水箱。

◆水泥基础立体尺寸图(图6)

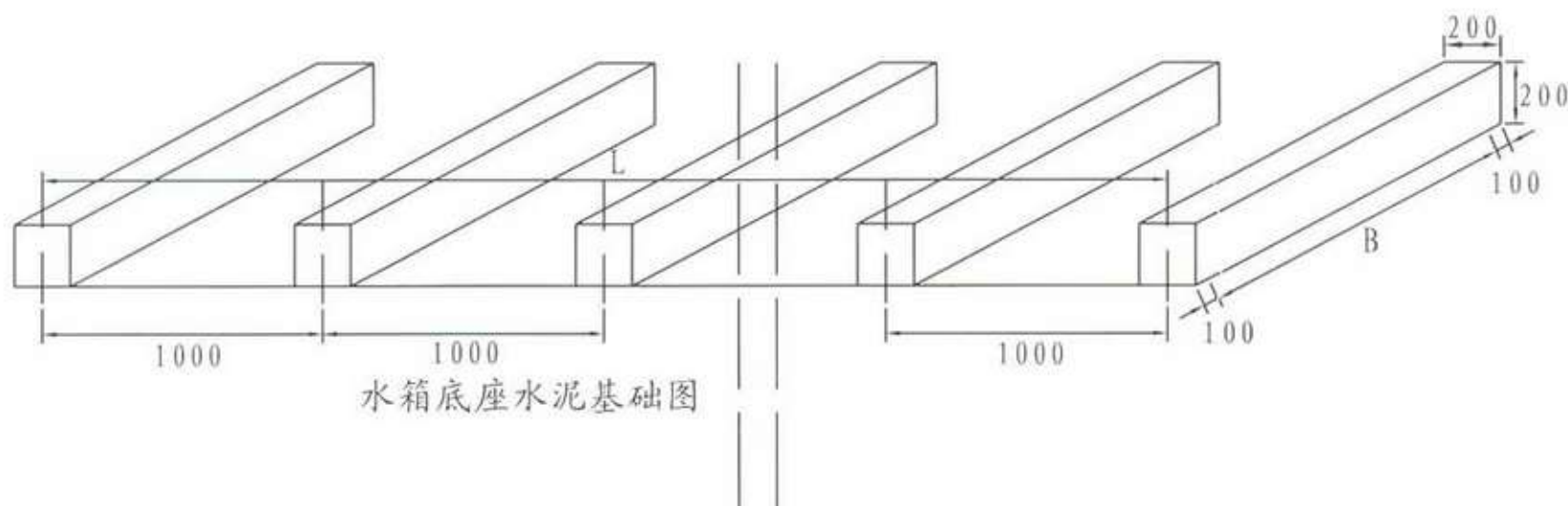



# PUMPS

## Shanghai Panda Group

◆HLX标准水箱进出水口径选型表

序号	容量 (m <sup>3</sup> )	长 (mm)	宽 (mm)	高 (mm)	进水管 (DN)	出水管 (DN)	溢流管 (DN)	泄空管 (DN)
1	8	2000	2000	2000	40	40	50	40
2	12	3000	2000	2000	50	50	65	50
3	18	3000	3000	2000	50	50	65	50
4	24	4000	3000	2000	65	65	80	65
5	32	4000	4000	2000	65	65	80	65
6	36	4000	3000	3000	65	65	80	65
7	40	4000	4000	2500	80	80	100	80
8	48	4000	4000	3000	80	80	100	80
9	50	5000	4000	2500	80	80	100	80
10	62.5	5000	5000	2500	100	100	125	100
11	75	5000	5000	3000	100	100	125	100
12	90	6000	5000	3000	125	125	150	125
13	105	7000	5000	3000	125	125	150	125
14	120	8000	5000	3000	150	150	200	150
15	150	10000	5000	3000	150	150	200	150
16	180	10000	6000	3000	200	200	250	200
17	210	10000	7000	3000	200	200	250	200
18	240	10000	8000	3000	250	250	300	250
19	270	10000	9000	3000	250	250	300	250
20	300	10000	10000	3000	250	250	300	250

以上是水箱的进出水口径表，如客户无要求，以我公司为准。如客户有要求应随生产单传合同评审部。否则无法生产，影响交货、安装。





◆HLX标准水箱板厚选型表

容积 (m <sup>3</sup> )	规格			板厚 (mm)				
	长 (mm)	宽 (mm)	高 (mm)	顶板	侧板			底板
					侧一	侧二	侧三	
8	2000	2000	2000	1.2	1.5	1.5		1.5
12	3000	2000	2000	1.2	1.5	1.5		1.5
18	3000	3000	2000	1.2	1.5	1.5		1.5
24	4000	3000	2000	1.2	1.5	1.5		1.5
32	4000	4000	2000	1.2	1.5	1.5		1.5
36	4000	3000	3000	1.2	2.0	1.5	1.5	2.0
40	4000	4000	2500	1.2	1.5	1.5	1.5	1.5
48	4000	4000	3000	1.2	2.0	1.5	1.5	2.0
50	5000	4000	2500	1.2	1.5	1.5	1.5	1.5
62.5	5000	5000	2500	1.2	1.5	1.5	1.5	1.5
75	5000	5000	3000	1.2	2.0	1.5	1.5	2.0
90	6000	5000	3000	1.2	2.0	1.5	1.5	2.0
105	7000	5000	3000	1.2	2.0	1.5	1.5	2.0

附、水箱正常生产交货周期表

水箱容量	单位 (台)	生产周期	现场安装总需周期
10吨	1台	15工作日	5工作日
20吨	1台	20工作日	7工作日
50吨	1台	20工作日	8工作日
100吨以上	1台	20工作日	12工作日

特殊情况必须说明可提前交货。



# PUMPS

## Shanghai Panda Group

上海市涉及饮用水卫生安全的国产产品

### 卫生许可批件

产品名称 大洋洲牌 XMW 型变频无负压管网自动增压给水设备

产品类别：与饮用水接触的材料

申报单位名称：上海熊猫机械（集团）有限公司

批准文号：沪卫水字[2004]S0024 号

经审查，该产品符合《生活饮用水卫生监督管理办法》的规定，  
现予以批准。产品自批准之日起有效期四年。

批准单位 上海市卫生局

2004 年 05 月 28 日



網易给排水  
60.163.com

上海市涉及饮用水卫生安全的国产产品

### 卫生许可批件

产品名称 大洋洲牌不锈钢水箱

产品类别：与饮用水接触的材料

申报单位名称：上海熊猫机械（集团）有限公司

批准文号：沪卫水字[2004]S0023 号

经审查，该产品符合《生活饮用水卫生监督管理办法》的规定，  
现予以批准。产品自批准之日起有效期四年。

批准单位 上海市卫生局

2004 年 05 月 28 日



上海熊猫